

F ALVES DOS SANTOS JÚNIOR – ME COMÉRCIO & SERVIÇOS

MINISTERIO PUBLICO DO ESTADO DO AMAZONAS
PROCURADORIA GERAL DA JUSTIÇA.

PREGÃO Nº 4008/2023

PROPOSTA DE PREÇO REFORMULADA

LOTES	ITEM	DESCRIÇÃO	UND	QTD	MARCA	VALOR UNITARIO	VALOR TOTAL
LOTE 05	09	CONDICIONADOR DE AR TIPO SPLIT INVERTER, 48.000 btus, 220 OU 380 V, TRIFÁSICO, MANUAL EM PORTUGUÊS, ASSISTÊNCIA TÉCNICA NESTA CAPITAL; COR: BRANCO; GÁS ECOLÓGICO R-410 A, FAIXA DE CLASSIFICAÇÃO DE EFICIÊNCIA ENERGÉTICA DE REFERÊNCIA: PROCEL A, CONTROLE REMOTO SEM FIO, COR BRANCA. 2. ESTÁ INCLUSA A INSTALAÇÃO EM ESTRUTURAS DE ATÉ 3 (TRÊS) METROS DE ALTURA. 3. A CAPACIDADE NOMINAL DE REFRIGERAÇÃO PODE VARIAR EM 3.000 BTUS, PARA MAIS OU PARA MENOS. 4. GARANTIA MÍNIMA DE 12 (DOZE) MESES.	UND	10	CARRIER	14.650,00	146.500,00
	10	SERVIÇO DE INSTALAÇÃO DO EQUIPAMENTO DO ITEM 09 EM ESTRUTURAS DE 3 (TRÊS) A 15 (QUINZE) METROS DE ALTURA, POR UNIDADE INSTALADA.	SV	10	UNIVERSAL DIESEL	1.000,00	10.000,00
VALOR TOTAL G 5							156.500,00

F ALVES DOS SANTOS JÚNIOR – ME COMÉRCIO & SERVIÇOS

LOTE 06	11	CONDICIONADOR DE AR TIPO SPLIT PISO/TETO INVERTER, 60.000 btus, ATÉ 380 V, TRIFÁSICO, MANUAL EM PORTUGUÊS, ASSISTÊNCIA TÉCNICA NESTA CAPITAL; COR: BRANCO; GÁS ECOLÓGICO R-410 A, FAIXA DE CLASSIFICAÇÃO DE EFICIÊNCIA ENERGÉTICA DE REFERÊNCIA: ATÉ PROCEL C, CONTROLE REMOTO SEM FIO, COR BRANCA. 2. ESTÁ INCLUSA A INSTALAÇÃO EM ESTRUTURAS DE ATÉ 3 (TRÊS) METROS DE ALTURA. 3. A CAPACIDADE NOMINAL DE REFRIGERAÇÃO PODE VARIAR EM 6.000 BTUS, PARA MAIS OU PARA MENOS. 4. GARANTIA MÍNIMA DE 12 (DOZE) MESES.	UND	10	SPRINGER CARRIER	15.400,00	154.000,00
	12	SERVIÇO DE INSTALAÇÃO DO EQUIPAMENTO DO ITEM 11 EM ESTRUTURAS DE 3 (TRÊS) A 15 (QUINZE) METROS DE ALTURA, POR UNIDADE INSTALADA.	UND	10	UNIVERSA L DIESEL	1.000,00	10.000,00
VALOR TOTAL LOTE 06							164.000,00

LOTE 07	13	CONDICIONADOR DE AR TIPO CASSETTE, INVERTER, 24.000btus; 220 V, BIFÁSICO, MANUAL EM PORTUGUÊS, ASSISTÊNCIA	UND	20	CARRIER	9.865,65	197.313,00
------------	----	--	-----	----	---------	----------	------------

F ALVES DOS SANTOS JÚNIOR – ME COMÉRCIO & SERVIÇOS

		TÉCNICA NESTA CAPITAL; GÁS ECOLÓGICO R-410 A, FAIXA DE CLASSIFICAÇÃO DE EFICIÊNCIA ENERGÉTICA DE REFERÊNCIA: PROCEL A, TERMOSTATO DIGITAL, TIMER, CONTROLE REMOTO SEM FIO, COR BRANCA. 2. ESTÁ INCLUSA A INSTALAÇÃO EM ESTRUTURAS DE ATÉ 3 (TRÊS) METROS DE ALTURA. 3. A CAPACIDADE NOMINAL DE REFRIGERAÇÃO PODE VARIAR EM 2.000 BTUS, PARA MAIS OU PARA MENOS. 4. GARANTIA MÍNIMA DE 12 (DOZE) MESES. DESTINADO À REGIÃO METROPOLITANA DE MANAUS.					
	14	SERVIÇO DE INSTALAÇÃO DO EQUIPAMENTO DO ITEM 13 EM ESTRUTURAS DE 3 (TRÊS) A 15 (QUINZE) METROS DE ALTURA, POR UNIDADE INSTALADA.	SV	20	UNIVERSAL DIESEL	900,00	18.000,00

LOTES	ITEM	DESCRIÇÃO	UND	QTD	MARCA	VALOR UNITARIO	VALOR TOTAL
LOTE 10	19	CONDICIONADOR DE AR TIPO CASSETE INVERTER, 60.000 btus; ATÉ 380 V, TRIFÁSICO, MANUAL EM PORTUGUÊS, ASSISTÊNCIA TÉCNICA NESTA CAPITAL; GÁS ECOLÓGICO R-410 A, FAIXA DE CLASSIFICAÇÃO MÍNIMA DE REFERÊNCIA: ATÉ PROCEL C, TERMOSTATO DIGITAL, TIMER, CONTROLE REMOTO SEM FIO, COR BRANCA. 2. ESTÁ INCLUSA A INSTALAÇÃO EM ESTRUTURAS DE ATÉ 3 (TRÊS) METROS DE ALTURA. 3. A CAPACIDADE NOMINAL DE REFRIGERAÇÃO PODE VARIAR EM 3.000 BTUS, PARA MAIS OU PARA MENOS. 4. GARANTIA MÍNIMA DE 12 (DOZE) MESES. DESTINADO À REGIÃO METROPOLITANA	UND	10	SPRINGER CARRIER	20.500,00	205.000,00

F ALVES DOS SANTOS JÚNIOR – ME COMÉRCIO & SERVIÇOS

		DE MANAUS					
	20	SERVIÇO DE INSTALAÇÃO DO EQUIPAMENTO DO ITEM 19 EM ESTRUTURAS DE 3 (TRÊS) A 15 (QUINZE) METROS DE ALTURA, POR UNIDADE INSTALADA.	SV	10	UNIVERSAL DIESEL	1.500,00	15.000,00
VALOR TOTAL G 10							220.000,00

11	LOTE INTERIOR	22	CONDICIONADOR DE AR TIPO SPLIT INVERTER, 12.000 btus, 220 V, BIFÁSICO, MANUAL EM PORTUGUÊS, ASSISTÊNCIA TÉCNICA NESTA CAPITAL; GÁS ECOLÓGICO R-410 A, FAIXA DE CLASSIFICAÇÃO DE EFICIÊNCIA ENERGÉTICA DE REFERÊNCIA: PROCEL A, TERMOSTATO DIGITAL, TIMER, CONTROLE REMOTO SEM FIO, COR BRANCA. 2. ESTÁ INCLUSA A INSTALAÇÃO EM ESTRUTURAS DE ATÉ 3 (TRÊS) METROS DE ALTURA. 3. A CAPACIDADE NOMINAL DE REFRIGERAÇÃO PODE VARIAR EM 1.000 BTUS, PARA MAIS OU PARA MENOS. 4. GARANTIA MÍNIMA DE 12 (DOZE) MESES.	UND	20	CONFEE	4.400,00	88.000,00
		23	SERVIÇO DE INSTALAÇÃO DO EQUIPAMENTO DO ITEM 21 EM ESTRUTURAS DE 3 (TRÊS) A 15 (QUINZE) METROS DE ALTURA, POR UNIDADE INSTALADA.	SV	20	UNIVERSAL DIESEL	1.400,00	28.000,00

12	LOTE	24	CONDICIONADOR DE AR TIPO SPLIT INVERTER, 18.000 btus, 220 V, BIFÁSICO, MANUAL EM PORTUGUÊS, ASSISTÊNCIA TÉCNICA NESTA CAPITAL; GÁS ECOLÓGICO R-410 A, FAIXA DE CLASSIFICAÇÃO DE EFICIÊNCIA ENERGÉTICA DE REFERÊNCIA: PROCEL A, TERMOSTATO DIGITAL, TIMER, CONTROLE REMOTO SEM FIO, COR BRANCA. 2. ESTÁ INCLUSA A INSTALAÇÃO EM ESTRUTURAS DE ATÉ 3 (TRÊS) METROS DE ALTURA.	UND	20	CONFEE	4.590,00	91.800,00
----	------	----	---	-----	----	--------	----------	-----------

F ALVES DOS SANTOS JÚNIOR – ME COMÉRCIO & SERVIÇOS

	3. A CAPACIDADE NOMINAL DE REFRIGERAÇÃO PODE VARIAR EM 1.000 BTUS, PARA MAIS OU PARA MENOS. 4. GARANTIA MÍNIMA DE 12 (DOZE) MESES.					
25	SERVIÇO DE INSTALAÇÃO DO EQUIPAMENTO DO ITEM 23 EM ESTRUTURAS DE 3 (TRÊS) A 15 (QUINZE) METROS DE ALTURA, POR UNIDADE INSTALADA.	SV	20	UNIVERSAL DIESEL	860,00	17.200,00

VALOR TOTAL 980.813,00 (NOVECENTOS E OITENTA MIL E OITOCENTOS E TREZE REAIS)

Prazo e condições de fornecimento do objeto: 15 dias

Validade da proposta: 90 (sessenta) dias.

Garantia material e serviços: 12 meses.

Os preços contidos nesta proposta incluem todos os custos e despesas, tais como e sem se limitar a: custos diretos e indiretos, tributos incidentes, taxas de administração, materiais, serviços, encargos sociais, seguros, bem como todos os encargos trabalhistas, previdenciários, fiscais, comerciais, juros e quaisquer outros que incidam direta ou indiretamente na execução do objeto desta Licitação.

Há pleno acordo com todas as condições estabelecidas no Edital e seus anexos.

IDENTIFICAÇÃO DA LICITANTE

PROponente: F ALVES DOS SANTOS JUNIOR ME CNPJ: 27.985.750/0001-16

TELEFONE: (92) 3019-9011 / 99275-5154

ENDEREÇO: RUA MARITIBA, Nº 02- SALA 02 – LIRIO DO VALE 1 – 69.038-090

CIDADE: MANAUS ESTADO: AMAZONAS

NOME PARA CONTATO: FERNANDO ALVES

EMAIL: UNIVERSALDIESEL.EMPRESARIAL@HOTMAIL.COM

DADOS BANCÁRIOS DA LICITANTE

CONTA-CORRENTE: 14439-6 AGÊNCIA Nº: 7250

BANCO: ITAÚ.

Documento assinado digitalmente



FERNANDO ALVES DOS SANTOS JUNIOR

Data: 17/04/2023 13:55:40-0300

Verifique em <https://validar.iti.gov.br>

FERNANDO ALVES DOS SANTOS JÚNIOR – PROPRIETÁRIO



MANAUS 26 DE ABRIL DE 2023

RUA MARITIBA Nº 02 SALA 02 BAIRRO LIRIO DO VALE I (92) 99275-5154/ (92) 3019-9011 CEP:69038-090

EMAIL: universaldiesel.empresarial@hotmail.com

O QUE É A TECNOLOGIA INVERTER?

Com a tecnologia Inverter, os compressores funcionam apenas na velocidade necessária para manter a temperatura adequada no ambiente. Como opera constantemente, sem picos de energia, a temperatura desejada é alcançada com mais rapidez e economia.

Oscilação da temperatura ambiente

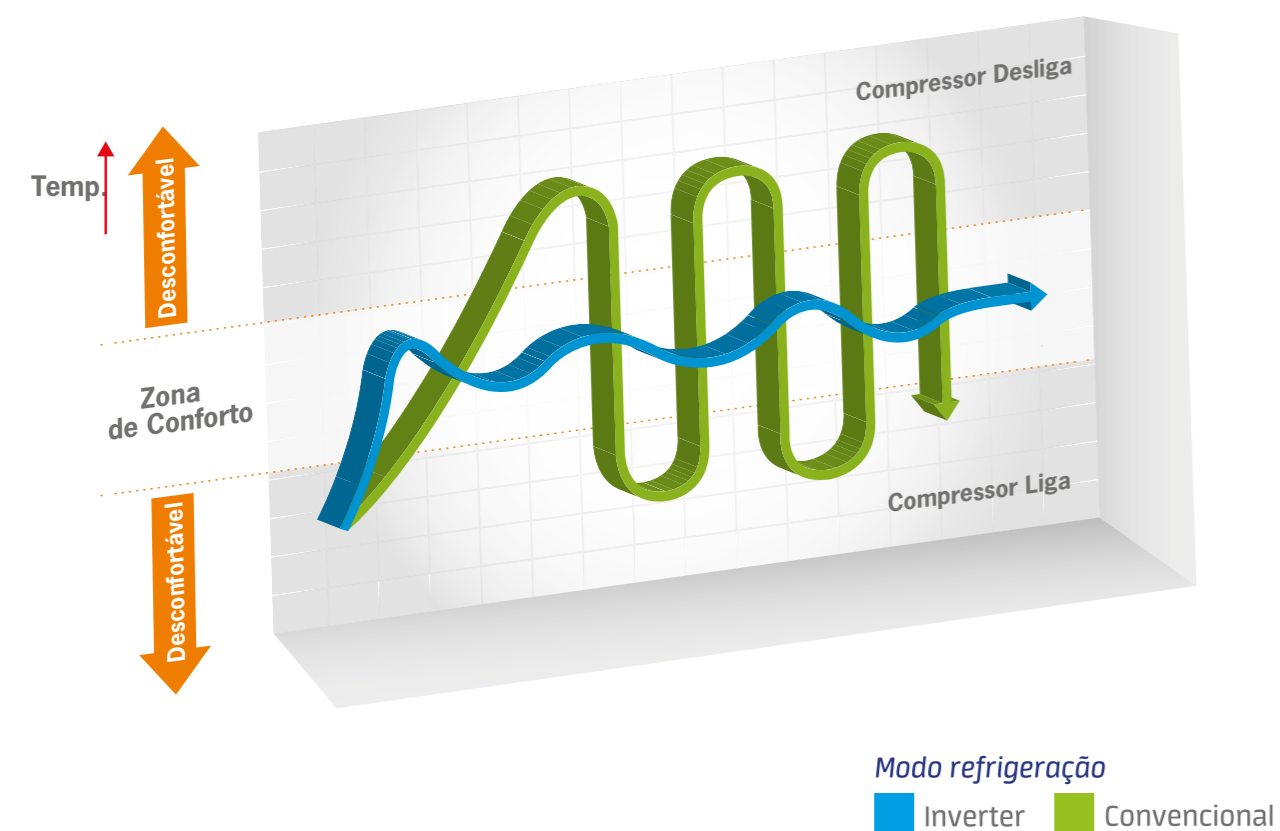

BOMBA DE DRENO INCORPORADA

Evita acúmulo de água na unidade interna e gotejamento.



CONTROLE TOTAL EM SUAS MÃOS

Controle remoto com todas as funções e display digital, que permite uma clara visão do modo de operação e temperatura desejada.



AMBIENTE SILENCIOSO

Com 4 velocidades de ventilação (baixa, média, alta e automática), o equipamento opera de forma ultrassilenciosa, com baixo nível de ruído.



PAYBACK SISTEMA INVERTER

Retorno do investimento de, em média, 3,5 meses, comparado a modelos similares.



Nova Linha Cassete Inverter

O produto ideal para a climatização de espaços amplos, com tecnologia avançada, que garante muito mais conforto, segurança e economia de energia.



CONSULTE A REDE CREDENCIADA DE ASSISTÊNCIAS TÉCNICAS

www.carrierdobrasil.com.br/assistencia-tecnica

ATENDIMENTO AO CONSUMIDOR

Capitais e regiões metropolitanas: 3003 1005

Demais localidades: 0800 648 1005



CONHEÇA A LINHA CASSETE INVERTER

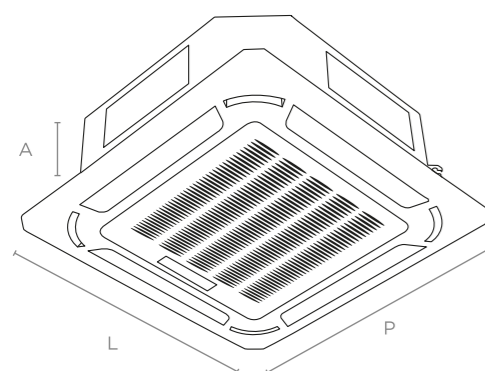

Medidas do Produto (LxAxP cm):
84x20,5x84
84x24,5x84
84x28,7x84
91x28,7x91



LONGO ALCANCE

Equipamento ideal para a climatização de espaços amplos, tanto residenciais quanto comerciais. Possui função Swing, com distribuição de ar uniforme no ambiente por meio de defletores laterais.



FLUIDO REFRIGERANTE ECOLÓGICO

Proporciona maior economia de energia e, conseqüentemente, redução de impacto no meio ambiente. É atóxico e não inflamável e não causa danos à camada de ozônio.



FÁCIL MANUTENÇÃO

O painel frontal é removível, o que facilita a manutenção do equipamento.



VISÃO TOTAL DAS FUNÇÕES

A unidade interna possui display de LED, facilitando a leitura das informações e funções escolhidas. O display pode ser desligado pelo controle remoto, tornando o ambiente mais agradável à noite.

AR-CONDICIONADO SPLIT CASSETE INVERTER

DADOS TÉCNICOS					
Nome	Split Cassete Inverter				
Capacidade (BTU/h)	30.000	30.000	36.000	36.000	
Voltagem (V)	220				
Ciclo	Frio	Quente/Frio		Frio	Quente/Frio
Código	Evaporadora	40KVQB30C5	40KVQB30C5	40KVQB36C5	40KVQB36C5
	Grelha	40KWEL	40KWEL	40KWEL	40KWEL
	Condensadora	38CCVB30515MC	38CQVB30515MC	38CCVB36515MC	38CQVB36515MC
Código EAN	Evaporadora	789855487 518 1	789855487 518 1	789855487 519 8	789855487 519 8
	Grelha	789855487 185 5	789855487 185 5	789855487 185 5	789855487 185 5
	Condensadora	789855487 522 8	789855487 526 6	789855487 523 5	789855487 527 3
Marca	Carrier				
Fabricante	Midea Carrier				
Medidas do Produto (LxAxP cm)	Evaporadora	84x20,5x84		84x24,5x84	
	Grelha	95x5,5x95			
	Condensadora	57,2x76x57,2			
Peso Líquido (kg)	Evaporadora	23		24,5	
	Grelha	5			
	Condensadora	42	47	42	47
Medidas do Produto Embalado (LxAxP cm)	Evaporadora	90x22,5x90		90x26,5x90	
	Grelha	103,5x9x103,5			
	Condensadora	59,4x88,8x59,4			
Peso Bruto (kg)	Evaporadora	27		30	
	Grelha	8			
	Condensadora	47	52	47	52
Fluido Refrigerante	R-410A				
Compressor	DC Inverter				
Classificação Energética	A				
Frequência (Hz)	60				
Potência Nominal (W)	Refrigeração	2.620	2.714	3.160	3.256
	Aquecimento	-	2.714	-	3.256
COP	3,24				
Vazão de Ar (m ³ /h)	Evaporadora	1.400		1.715	
Renovação de Ar	Sim				
Design Diferenciado	Sim (360°)				

VANTAGENS

- Disponível nas capacidades 30.000 BTU/h, 36.000 BTU/h, 48.000 BTU/h e 56.000 BTU/h.
- Possui baixo consumo de energia, com selo Procel com classificação "A" de economia.
- Operação ultrassilenciosa, com ventilador interno que proporciona baixo nível de ruído.
- Possui 4 velocidades de ventilação: baixa, média, alta e automático.
- Com Timer ON/OFF, permite a programação do horário para ligar e desligar.
- Possui 4 modos de funcionamento: resfria, desumidifica, ventila e aquece*.

* Função de aquecimento disponível apenas em aparelhos Quente/Frio

DADOS TÉCNICOS					
Nome	Split Cassete Inverter				
Capacidade (BTU/h)	48.000	47.000	57.000	57.000	
Voltagem (V)	220				
Ciclo	Frio	Quente/Frio		Frio	Quente/Frio
Código	Evaporadora	40KVQB48C5	40KVQB48C5	40KVQB60C5	40KVQB60C5
	Grelha	40KWEL	40KWEL	40KWEX	40KWEX
	Condensadora	38CCVB48515MC	38CQVB48515MC	38CCVB60515MC	38CQVB60515MC
Código EAN	Evaporadora	789855487 520 4	789855487 520 4	789855487 521 1	789855487 521 1
	Grelha	789855487 185 5	789855487 185 5	789855487 187 9	789855487 187 9
	Condensadora	789855487 524 2	789855487 528 0	789855487 525 9	789855487 529 7
Marca	Carrier				
Fabricante	Midea Carrier				
Medidas do Produto (LxAxP cm)	Evaporadora	84x28,7x84		91x 28,7x91	
	Grelha	95x5,5x95			
	Condensadora	62,6x97,2x62,6			
Peso Líquido (kg)	Evaporadora	28,1		34,4	
	Grelha	5,0			
	Condensadora	55	65	56	68
Medidas do Produto Embalado (LxAxP cm)	Evaporadora	90x30,7x90		101,5x32,2x101,5	
	Grelha	103,5x9x103,5			
	Condensadora	64x108x64			
Peso Bruto (kg)	Evaporadora	32,8		41,2	
	Grelha	8,0			
	Condensadora	60	70	61	73
Fluido Refrigerante	R-410A				
Compressor	DC Inverter				
Classificação Energética	A				
Frequência (Hz)	60				
Potência Nominal (W)	Refrigeração	4.340	4.251	5.156	5.156
	Aquecimento	-	4.251	-	5.156
COP	3,24				
Vazão de Ar (m ³ /h)	Evaporadora	1.715		2.697	
Renovação de Ar	Sim				
Design Diferenciado	Sim (360°)		Não possui saidas 360°		



CLASSIFICAÇÃO "A" COM SELO PROCEL EM ECONOMIA DE ENERGIA.



GARANTIA

Sempre instale seu ar-condicionado Carrier com uma Assistência Técnica Credenciada. Você já possui a garantia de 3 meses de acordo com o Código de Defesa do Consumidor. Instalando com uma de nossas credenciadas, você terá mais 33 meses de garantia estendida pela fabricante Midea Carrier, totalizando 3 anos de garantia.